

INA PAGBA50-PP-AS参数

尺寸	L ₅	72	mm	-
	N ₁	9.2	mm	根据 ISO 4762-8.8 标准的固定螺钉 如果有调节螺钉, 应有螺钉防松措施。
	N ₃	15	mm	根据 ISO 4762-8.8 标准的固定螺钉 如果有调节螺钉, 应有螺钉防松措施。
重量	m	1650	g	质量
尺寸	F _w	50	mm	-
	H	98	mm	-
	B	130	mm	-
	L	100	mm	公差:h12
	A ₃	34	mm	-
	A ₅	65	mm	公差: +/-0, 015
	H ₂	50	mm	公差: +/-0, 015
	H ₆	12.5	mm	公差: -0, 5
	J _B	108	mm	公差: +/-0, 2
	J _L	50	mm	公差: +/-0, 2
	K ₅	M8		-
	K ₈	NIPA2		润滑嘴
	L ₄	70	mm	-

INA PAGBA50-PP-AS图片

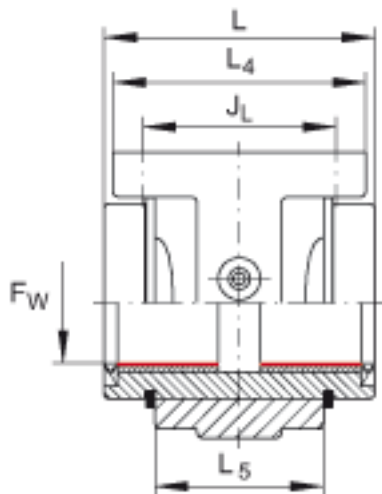
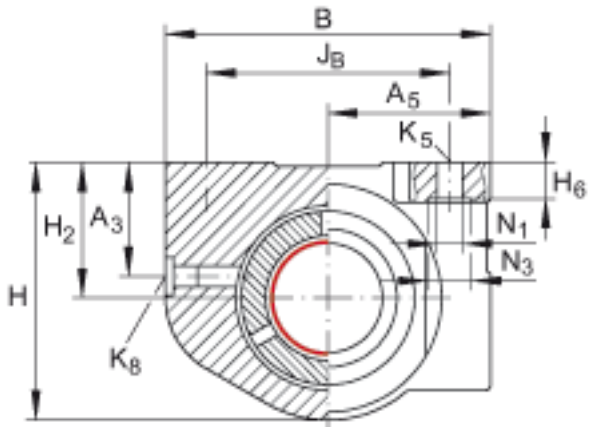
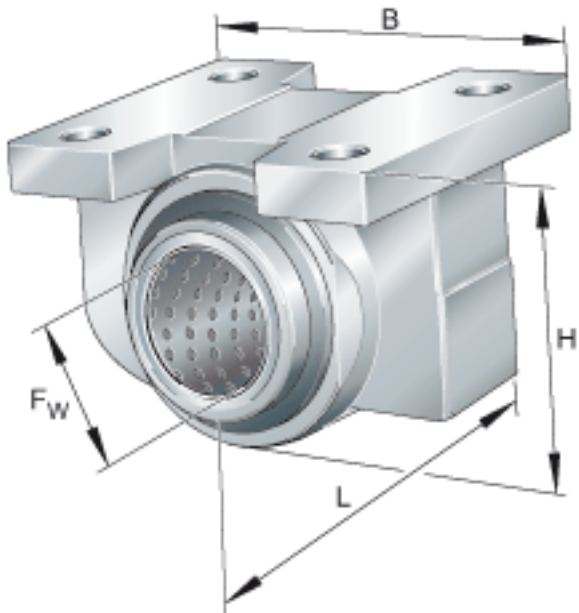

参考资料: <http://www.sozhou.com/p/0e74240a.html>